

Grado di Protezione IP65
Custodia in Poliamide PA6
Protection Class IP65
Polyamide PA6 Enclosure Class IP65

I Box Finecorsa vengono impiegati su Attuatori Pneumatici per fornire un segnale Aperto / Chiuso e monitorare la Posizione della valvola.

Limit Switch Boxes are used on Pneumatic Actuators to generate Open / Close signal and monitor the valve Position.



VANTAGGI - BENEFITS

- ✓ Design compatto - Compact design
- ✓ Semplicità di regolazione Cammes e semplicità di collegamento - Quick Set cams and easy wiring
- ✓ Indicatore a LED luminoso per posizione aperto / chiuso - LED indicator light for open / close position

CARATTERISTICHE TECNICHE - TECHNICAL FEATURES

Corsa - Stroke range	5-30mm
Tensione di esercizio Operating voltage	DC12V ~ DC36V
Corrente di esercizio Operating Current	typ. 25mA/24VDC
Campo di temperatura Temperature range	-30~80°
Grado di protezione Protection class	IP65
Materiale custodia Enclosure Material	PA6-GF30+PC
Dimensioni Esterne Outer Dimensions	Φ 62x70
Interfaccia di Installazione Installation Interface	G1/4 M26x1.5

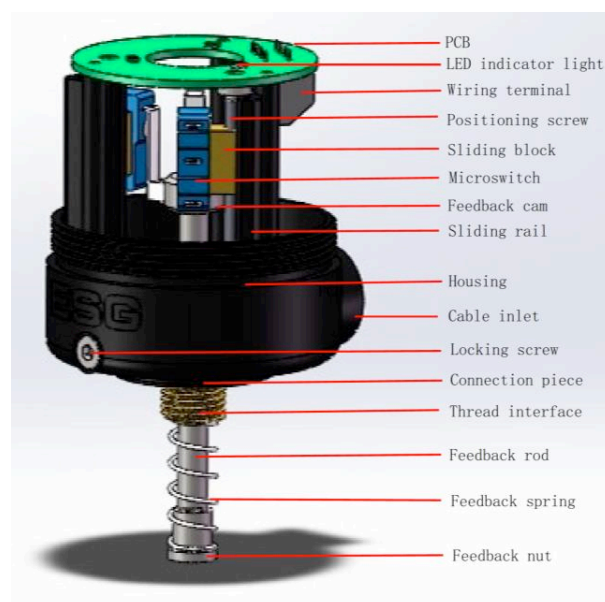

MODELLO - MODEL	INTERFACCIA INSTALLAZIONE INSTALLATION INTERFACE	LUNGHEZZA ASTA INDICATION ROD LENGHT	CORSA STROKE RANGE
BF 2000-PSM-1	G1/4	58mm	5-35mm
BF 2000-PSM-2	M26x1,5	68mm	5-35mm

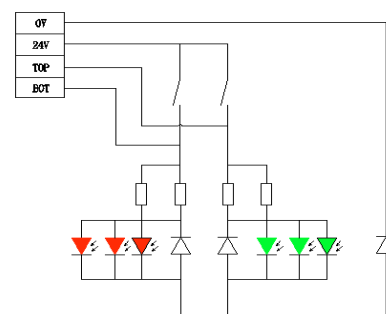

CONNESSIONI ELETTRICHE
ELECTRICAL CONNECTION

